



MK 16 L

Guindaste de Sucata



LINHA
SUCATA
/RESÍDUOS

MK 16 L

Guindaste de Sucata



DESCRIPTIVO TÉCNICO

Momento de carga 16.000 kg.m

Capacidade máxima a 5 m 4.000 kg

Alcance vertical 8,15 m

Alcance horizontal 7,10 m

Peso estimado do equipamento 3.200 kg

Ângulo de giro 360°

Válvulas de segurança sim

Estabilizadores Extensão hidráulica

Pressão de trabalho 210 bar

Vazão da bomba a 1000 rpm Utilizado do caminhão

Reservatório óleo hidráulico Utilizado do caminhão

PBT mínimo Caminhão compactador lixo

OPCIONAIS

Controle remoto



Durabilidade

Peças estruturais fabricadas com aço especial.
Tubulação bicromatizada para maior resistência à corrosão e ao desgaste.



Manutenção

Fácil acesso às peças e manutenção simples.



Atendimento

Assistência técnica em todo Brasil e no mundo.



Tecnologia

Válvulas de segurança nos cilindros, válvula de controle do fluxo de óleo no giro e controle remoto.

GRÁFICO

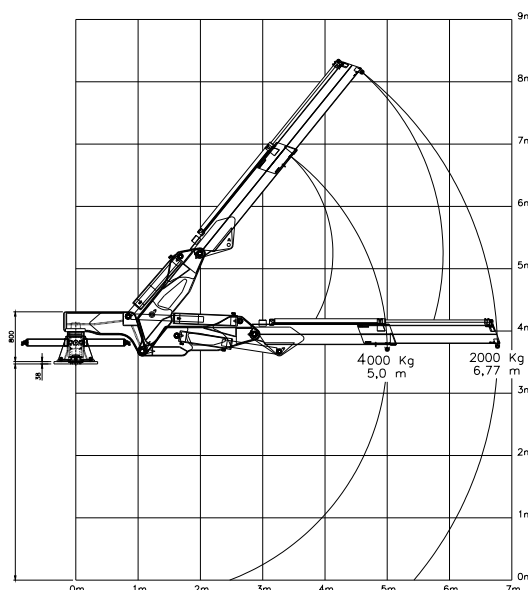

Av. 1º de Agosto 343, Vila Rezende | CEP 13414-030 | Piracicaba - SP | BRASIL

Tel: +55 19 3412.1234 Fax: +55 19 3412.1237 | vendas@motocana.com.br | www.motocana.com.br