



SUPER 2000

Carregadora de Cana

A CM 50 P-Super 2000 pode ser acoplada em qualquer marca de trator com potência mínima de 80HP.



LINHA
CANAVIEIRA

SUPER 2000

Carregadora de Cana



DESCRITIVO TÉCNICO

Capacidade de carga 1.200 kg

Alcance horizontal 4,3 m

Alcance vertical 6,5 m

Ângulo de giro 90°

Pressão de trabalho 180 bar

Peso estimado do equipamento 2.500 kg

Capacidade do reservatório de óleo hidráulico 200 l

Vazão da bomba a 1000 rpm 49,2 l/min



Conforto

Cabine climatizada ou refrigerada com vidros temperados, limpadores de para-brisas, painel superior facilitando visualização de instrumentos e acionamento dos comandos.



Diminuição de Custos

Rastelo com sistema para maior eliminação de impurezas por meio de braços articulados com molas para acompanhar os desníveis do solo. Menor custo de manutenção.



Agilidade

Comando com válvula de alívio; tubulação bicromatizada para maior durabilidade e troca de calor; mangueiras padronizadas; terminais prensados; temperatura de óleo estabilizada (média 74°).

OPCIONAIS

- ✓ Cabine com ar-condicionado ou climatizado
- ✓ Rastelo RNA
- ✓ Lubrificação centralizada
- ✓ Flecha longa
- ✓ Lança e rastelo centralizados
- ✓ Garra 600kg
- ✓ Instalação da cabine original do trator
- ✓ Joystick elétrico

GRÁFICO

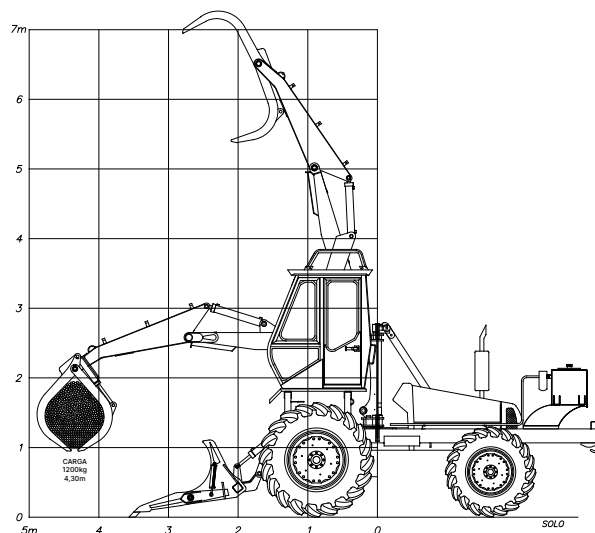

Av. 1º de Agosto 343, Vila Rezende | CEP 13414-030 | Piracicaba - SP | BRASIL

Tel: +55 19 3412.1234 Fax: +55 19 3412.1237 | vendas@motocana.com.br | www.motocana.com.br